



ПАСПОРТ
Петля рояльная S=0,8мм L=100, 150, 200, 250,
330, 545, 765, 788*



1. Общие сведения.

Петля рояльная предназначена для обеспечения функционирования открывающихся элементов ящиков, шкафов, мебели, теплиц.

2. Технические характеристики.

Материалы изготовления: Лента 1,0x40 М-Т-2-Б ГОСТ 503-81, проволока ГОСТ 3282-74.

Покрытие цинковое согласно ТТП-0.010-14, без покрытия.

3. Комплектность.

1. Петля рояльная в сборе.
2. Паспорт на партию (по требованию).

4. Маркировка.

Маркировка содержит:

- Наименование и адрес изготовителя;
- Условное обозначение, наименование изделия;
- Число изделий в упаковке;
- Вид покрытия;
- Штамп службы технического контроля;
- Дата упаковки (месяц и год).

5. Указания по применению и эксплуатации.

Крепление петли рояльной следует проводить в соответствии с рекомендациями предприятий-изготовителей мебели.

6. Условия хранения и транспортировки.

Упакованные петли рояльные разрешается транспортировать всеми видами транспорта в крытых транспортных средствах в соответствии с правилами и условиями погрузки и крепления грузов, действующими на транспорте соответствующего вида.

Условия хранения изделий - по группе 2 ГОСТ 15150.

7. Гарантии изготовителя.

Изготовитель гарантирует сохранение основных характеристик при соблюдении условий хранения и транспортировки в течение 12 месяцев с даты изготовления. Механические повреждения или естественный износ не распространяется на гарантийные обязательства.

С рекламацией покупатель должен обращаться в торговую организацию или непосредственно по адресу: Россия, Пермский край, г. Кунгур, ул. Промышленная, 9
Отдел сбыта тел.: (34271) 7-10-02, 7-10-03, 7-10-04, 7-10-11

8. Свидетельство о приемке и продаже, маркировке.

Петля рояльная соответствует СТО-ИТО/03-023-2018 и признана годной для эксплуатации.

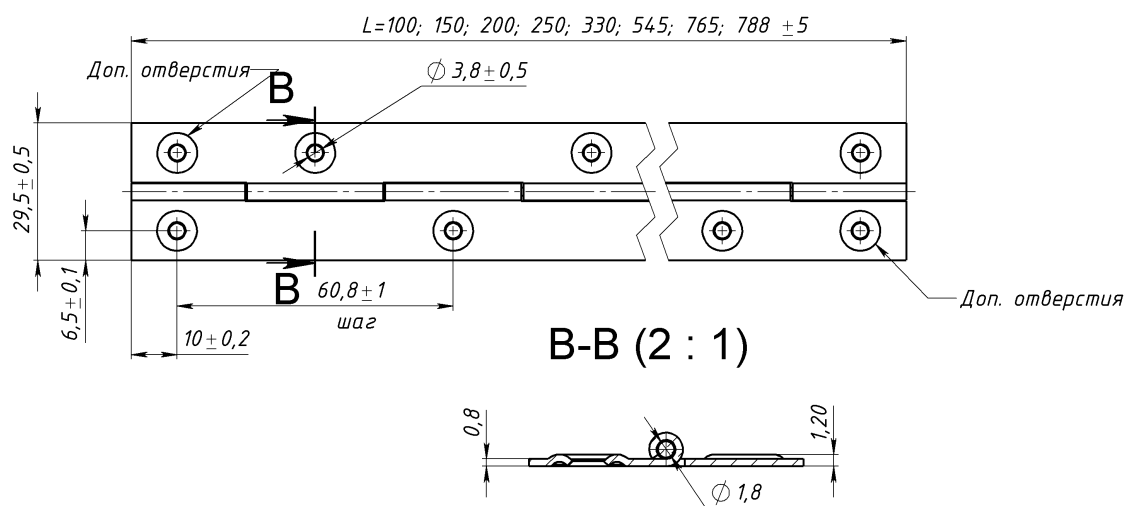

1. Дополнительные отверстия прокалывать, если расстояние от торца до отверстия более 30 мм

*Длина петель рояльных может быть изменена по согласованию с заказчиком.

Дата изготовления указана на упаковочной.

Подпись ответственного за приемку: _____